



TECNOSERVICE'21 srl

by Tinti Sergio  
Via Carlo Pisacane, 134  
61032 Fano (PU) Italy  
P.IVA IT0200411413

Tel. +39 0721 805911  
FAX +39 0721 809794  
e-mail: staff@technochef.it  
[www.technochef.it](http://www.technochef.it)  
[www.technochef.eu](http://www.technochef.eu)

Servizi e tecnologie per la ristorazione dal 1973 ... Services and Technologies for professional catering since 1973



CODICE	DESCRIZIONE	PREZZO/CONSEGNA
<b>TCF375-000600</b>	Armadio Congelatore-Freezer per Gelato, 1 Porta, per 27 VASCHETTA da lt 5, Professionale, lt.650, Temp. -10°/ -22°C, Ventilato, ECOLOGICO in Classe D, Gas R290, V.230/1, Kw.1,00, Peso 150 Kg, dim.mm.810x715x2085h	

#### SCHEDA TECNICA

<b>Alimentazione elettrica</b>	Monofase
<b>Volts</b>	V 230/1
<b>Frequenza (Hz)</b>	50
<b>Potenza elettrica (Kw)</b>	1,00
<b>Peso lordo (Kg)</b>	150
<b>Larghezza (mm)</b>	810
<b>Profondità (mm)</b>	715
<b>Altezza (mm)</b>	2085

#### DESCRIZIONE PROFESSIONALE

**ARMADIO CONGELATORE-FREEZER 1 Porta, lt.650, Temp.-10°/-22°C, ECOLOGICO in Classe D, Linea ICE:**

- L'armadio Ice nasce dall'esigenza di **conservare gelato, semifreddi, mousse e monoporzioni**. La tecnologia Ice ti affianca quotidianamente per mantenere **sempre perfetta la qualità del tuo gelato artigianale**;
- **Interno/esterno in acciaio inox AISI 304**;
- Schiena esterna, fondo esterno e interno vano tecnico in acciaio galvanizzato/colaminato;
- Angoli interni arrotondati per una facile pulizia;
- **Cremagliere e Guide in acciaio inox AISI 304**;
- **Maniglia in acciaio inox AISI 304**, spessore 2 mm;
- **1 porta autochiudente** con fermo a 105°, cerniere a destra;
- Guarnizione porta a tripla camera, magnetica facilmente sostituibile;
- **Capacità massima bacinelle gelato:**
  - **8 bacinelle lt.7,1** (36x16,5x15 cm);
  - **27 bacinelle lt.5** (36x16,5x12 cm);
  - **22 bacinelle lt.5,4** (36x25x8 cm);

- **24 carapine lt. 7,3** (Ø20x25 cm);
- **48 carapine lt.3,9** (Ø20x12,5 cm);
- **Refrigerazione ventilata** con flusso d'aria indiretto;
- **Sbrinamento a gas caldo/** elettrico (remoto)
- **Evaporazione automatica** della condensa;
- Struttura monoscocca con **isolamento 75 mm** - CFC/HCFC free;
- **Controllo elettronico, display a filo pannello;**
- Realizzato con tecnologia FSS - Fast Service System - per un service facile e veloce;
- Vano unico per supporti EN60x40
- **illuminazione a Led;**
- **Serratura con chiave;**
- **Piedini in acciaio inox AISI 304** regolabili h 100-150 mm.

#### DATI TECNICI:

- Capacità lorda 573 lt
- Range di temperatura -10°-22°C
- Unità refrigerante Plug-In
- Classe efficienza energetica D
- Indice efficienza energetica: 59.5
- Consumo annuo: 1794 kW/h annum
- Consumo 24h: 4,915 kW/h/24h
- Classe climatica: 5
- Gas refrigerante ecologico R290
- Valvola Solenoide fornita di serie
- Potenza assorbita 1000 W
- Corrente assorbita 4,6 A
- Resa frigorifera 692 W\* (Evap. -30°C Cond. +55°C)
- Consumo annuo 1794 kWh









#### In Dotazione:

- 8 coppie guida per griglie 60x40 cm
- 8 griglie plastificate 60x40 cm

**MARCHIO CE**  
**MADE IN ITALY**



**Caratteristiche principali**

			
<p><b>Fondo modulare</b> Consente l'installazione su ruote, piedini, zoccolo fisso o mobile.</p>	<p><b>Isolamento 75 mm</b> Spessore isolamento 75 mm CFC/HCFC free.</p>	<p><b>Serratura e fermo porta</b> Porte autochiodanti reversibili con fermo a 105° dotate di serratura con chiave.</p>	<p><b>Guarnizioni sostituibili ad alta tenuta</b> Geometria a tripla camera con innovativa mescola D7, efficacia d'isolamento superiore del 35% rispetto alle tradizionali.</p>
			
<p><b>Versioni Plug-In o Remote</b> Motore a bordo o posizionamento remoto dell'unità condensante per un ambiente di lavoro fresco e silenzioso.</p>	<p><b>Doppia porta</b> L'installazione della doppia porta (optional) evita gli sbalzi termici e favorisce il mantenimento della temperatura.</p>	<p><b>Ventilatore Intelligente</b> I ventilatori si arrestano automaticamente all'apertura della porta per evitare l'aspirazione di aria calda dall'esterno.</p>	<p><b>Guide e cremagliere</b> Le cremagliere con foratura ad asola consentono un facile riposizionamento delle guide.</p>

Tutto lo spazio che serve per conservare il gelato



**Ice 650 I.**  
P armadio 715 mm  
Griglia 60x40 cm

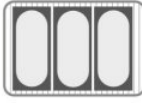

18 bacinelle 7,1 l. 27 bacinelle 5 l.  
(36x16,5x15 cm) (36x16,5x12 cm)

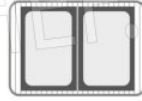

22 bacinelle 5,4 l.  
(36x25x8 cm)

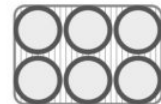

24 carapine 7,3 l. 48 carapine 3,9 l.  
(Ø20x25 cm) (Ø20x12,5 cm)

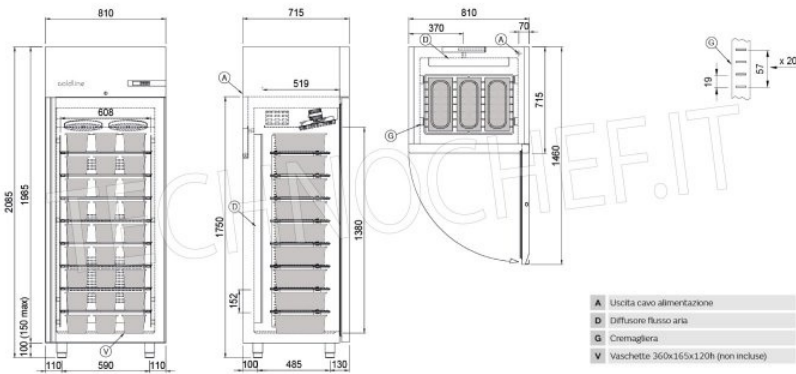

- A Uscita cavo alimentazione
- D Diffusore flusso aria
- G Cremagliera
- V Vaschette 360x165x120h (non incluse)

	Dimensioni	N°
Bacinella	360x165x120 mm	27
Bacinella	360x250x80 mm	22
Bacinella	360x165x150 mm	18
Carapina	Ø 200x200x125 mm	48
Carapina	Ø 200x200x250 mm	24