



TECNOSERVICE'21 srl
by Tinti Sergio
Via Carlo Pisacane, 134
61032 Fano (PU) Italy
P.IVA IT0200411413

Tel. +39 0721 805911
FAX +39 0721 809794
e-mail: staff@technochef.it
www.technochef.it
www.technochef.eu

Services and Technologies for professional catering since 1973



DESCRIPCIÓN PROFESIONAL

EXPOSITOR FRIGORÍFICO DE PARED para FRUTAS y VERDURAS, línea VULCANO 80, 764 mm de PROFUNDO, 1330 mm de LARGO, disponible CON y SIN GRUPO REFRIGERANTE, en colores RAL estándar, marca TECNODOM :

- Vitrina refrigerada vertical ENCHUFABLE, compacta, adecuada para exponer y conservar productos frescos y preenvasados;
 - **ecológico , fiable , higiénico , apto para todas las superficies de venta ;**
 - diseñado con especial atención a **la facilidad de instalación y optimización del sistema de limpieza** , garantizado por el fácil acceso a las partes internas;
 - los productos expuestos se mantienen siempre a una **temperatura ideal** , gracias al flujo de aire refrigerado y a un sistema de refrigeración de buenas dimensiones;
 - VULCANO es un producto con **bajo consumo energético y bajo impacto ambiental** : el tanque está realizado sin el uso de CFC;
 - **fabricado en chapa pintada en los colores RAL estándar ;**
 - compacto pero con gran superficie de exposición: 2,10 m²;
 - apto para la pequeña, mediana y gran distribución;
 - todas las fases, desde el diseño hasta la producción, han sido cuidadas al detalle: **tecnología y diseño Made in Italy ;**
 - posibilidad de personalización bajo pedido;
 - **refrigeración ventilada;**
 - **temperatura de funcionamiento +6°/+8°C ;**
 - clase climática: 3 (temperatura ambiente +25°C, humedad relativa 60%);
 - **hombros termoformados y aislados** (de 40 mm de espesor cada uno), con **laterales de vidrio templado ;**
 - **panel de control electrónico ;**
 - **descongelar al parar ;**
 - **iluminación de neón superior ;**
 - luces de potencia absorbida n°xKw: 1x18;
 - **cortina de noche autorretráctil manual ;**
 - **3 estantes inclinados de chapa postpintada atóxica de color blanco o de acero inoxidable** (para la versión de acero inoxidable), equipados con portaprecios, sin iluminación, sin rejillas portaproductos y espejo superior;
- **VERSIONES DISPONIBLES :**
1. **configurado con acabado en los colores RAL estándar** : azul, verde, naranja, amarillo, rojo y blanco;
 2. **configuración con acabado en acero inoxidable** (Opcional);
 3. **versión con grupo frigorífico incorporado** (equipado con sistema de recuperación y evaporación del agua de condensación, mediante batería de acero inoxidable);
 4. **versión con predisposición para unidad de refrigeración remota ;**
- Válvula R404A/R507 tanto en la versión con como sin grupo frigorífico;
 - **Disponible en 7 colores RAL diferentes para especificar al realizar el pedido : Azul (RAL 5013), Verde (RAL 6026), Naranja (RAL 2008), Amarillo (RAL 1018), Rojo (RAL 3020), Negro (RAL 9005), Blanco (RAL 9010).**

Accesorios/Opciones :

- Estantes adicionales
- Separadores de bañera
- Divisores de estantes
- Rejillas de sujeción de productos
- Iluminación de estanterías
- Carro con ruedas
- Unidades de refrigeración remotas
- Embalaje en jaula de madera.
- disponible bajo pedido en acero inoxidable

marca CE
Hecho en Italia

FICHA TÉCNICA

alimentación eléctrica	Monofase
Voltios	V 230/1
frecuencia (Hz)	50
peso bruto (Kg)	210
ancho (mm)	1330
profundidad (mm)	764
altura (mm)	2040

MODELOS DISPONIBLES

TD-VULCANO80FV-125SG

Frigorífico expositor de pared, Línea VULCANO 80, 1330 mm de LARGO, sin grupo frigorífico
 REFRIGERADOR DE PARED, marca TECNODOM, línea VULCANO 80, con 3 estantes inclinados, ILUMINACIÓN neón superior, temperatura +6°/+8°C, preparado para UNIDAD REFRIGERANTE REMOTA, V.230/1, Kw.0,084, Peso 210 Kg , dim.mm.1330x764x2040h

TD-VULCANO80FV-125CG

Frigorífico expositor de pared, Línea VULCANO 80, 1330 mm de LARGO, con grupo frigorífico
 FRIGORÍFICO DISPLAY DE PARED, marca TECNODOM, línea VULCANO 80, con 3 estantes inclinados, ILUMINACIÓN neón superior, temperatura +6°/+8°C, completo con UNIDAD REFRIGERANTE, V.230/1, Kw.1.595, Peso 210 Kg, dim .mm.1330x764x2040h

FICHA TÉCNICA

CÓDIGO/FOTO

DESCRIPCIÓN

PRECIO/ENTREGA

TD-DIVISRIPV80

DIVISOR DE ESTANTE para VULCANO 80 PINTADO
 Divisor gris plastificado para estante VULCANO 80, dim.mm.380x150h

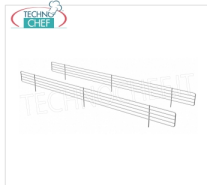
TD-GRIFEPROD125

PARRILLA DE RETENCIÓN BLANCA PLASTICIZADA
 Rejilla retenedora de producto plastificado blanco para VULCANO pintado (H 80 mm)

TD-DIVISVASV80

DIVISIÓN DEL TANQUE para VULCANO 80 PINTADO
 Separador gris para bañera VULCANO 80 barnizado plastificado, dim.mm.380x150h

TD-DIVISRIPV80G

DIVISOR DE ESTANTE para VULCANO 80 INOX
 Tabique plastificado gris para estante VULCANO 80 en acero inoxidable, dim.mm.380x150h

TD-GRIFEPROD125G

GRILL GRIS PRODUCIDO
 Rejilla de sujeción de producto plastificado gris para VULCANO inox (H 80 mm)

TD-DIVISVASV80G

DIVISIÓN DEL TANQUE para VULCANO 80 INOX
 Divisor plastificado gris de acero inoxidable VULCANO 80 para bañera, dim.mm.380x150h

TD-GABBIAV80125



JAUJA DE MADERA

Jaula de madera para VULCANO80-125

TD-ILLRIPV125/140/150B



LUZ BLANCA PARA ESTANTE

Iluminación de neón blanco para estanterías

TD-RIPSUPV80125



ESTANTE EXTRA PLATEADO

Estante adicional en chapa pintada de blanco, 1250 mm.

TD-RIPSUPV80125I



ESTANTE ADICIONAL DE ACERO INOXIDABLE

Estante adicional en acero inoxidable, 1250 mm.

TD-ILLRIPV125/140/150R



ILUMINACIÓN DE ROSA PARA ESTANTE

Iluminación rosa natural 'neón' para estanterías

TD-UCE8/4



UNIDADES REFRIGERANTES REMOTAS DE UNA FASE

Unidad refrigerante sellada remotamente Monofásica V.230 / 1, rendimiento W 1417, gas refrigerante R404A / R507, posicionable hasta 15 metros (distancia máxima incluyendo curvas y ascensos).



TECHNOCHEF.IT



TECHNOCHEF.IT

Versione in acciaio inox



TECHNOCHEF.IT

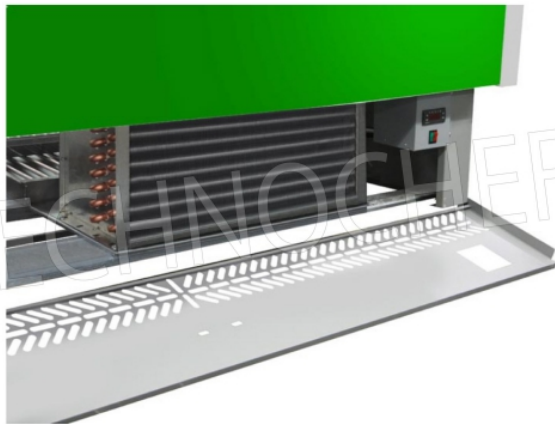

TECHNOCHEF.IT

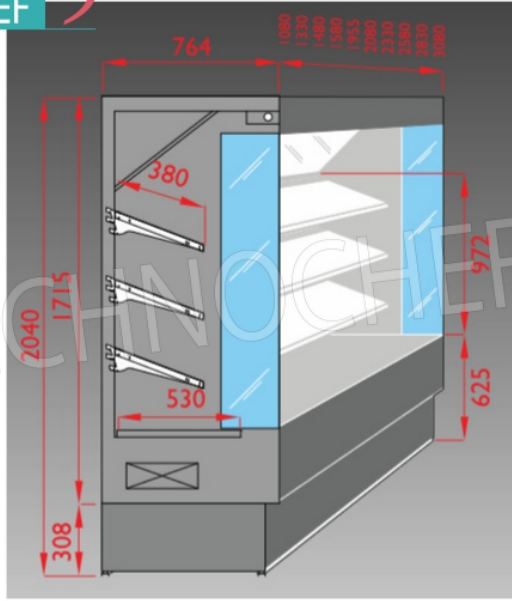

TECHNO CHEF.IT